



Практическая работа Создание чертежа детали

Цель: Освоение навыков работы в среде Microsoft Office Visio 2007. Создание чертежей.

Ход работы:

Задание 1. Постройте три вида детали в масштабе 1:1.

Для создания чертежа детали нам необходимо произвести следующую подготовительную работу:

- 1 Установите параметры страницы: формат листа – А4, книжная ориентация, единицы измерения – миллиметры, масштаб 1:1.
- 2 На панели Фигуры  поставьте следующие разделы: Графические примитивы (Дополнительные решения), Простые фигуры (Общие), Размеры (техника) (Дополнительные решения Visio).
- 3 Проследите чтобы была активирована панель Средства рисования .
- 4 Сделайте активной панель Размеров: Главная панель - Вид – Размер и положение:

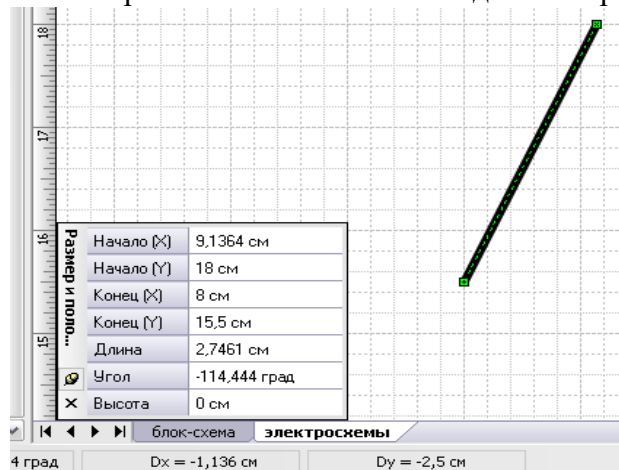

Эта панель позволяет контролировать параметры фигуры, а так же изменять их по своему усмотрению.

- 5 Размеры проставьте при помощи шаблонов из раздела Размеры (техника). Правой кнопкой мыши по размеру уточните точность (0).
- 6 Чертеж оформите в рамку «на 55». Шрифт ISO CP866 или Arial



7 В верхнем левом углу добавьте уголок 70 x 14 мм

8 Вариант работы совпадает с последней цифрой номера по списку в журнале:

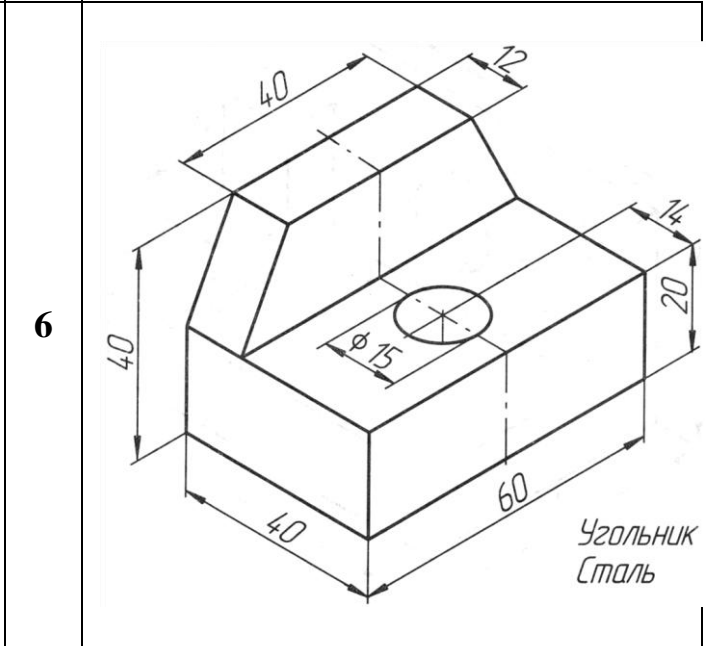
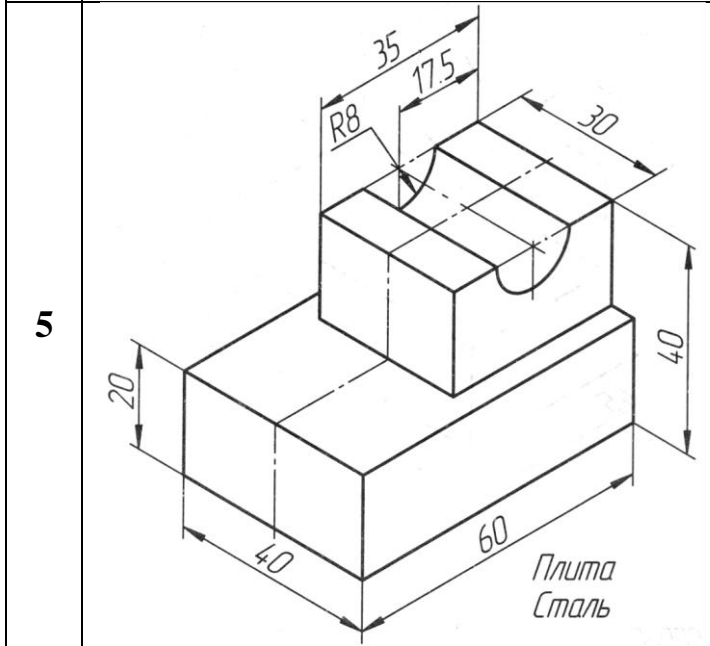
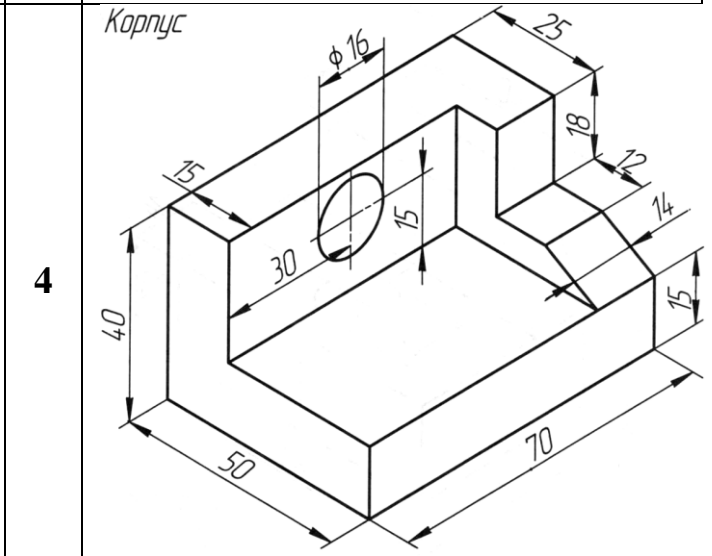
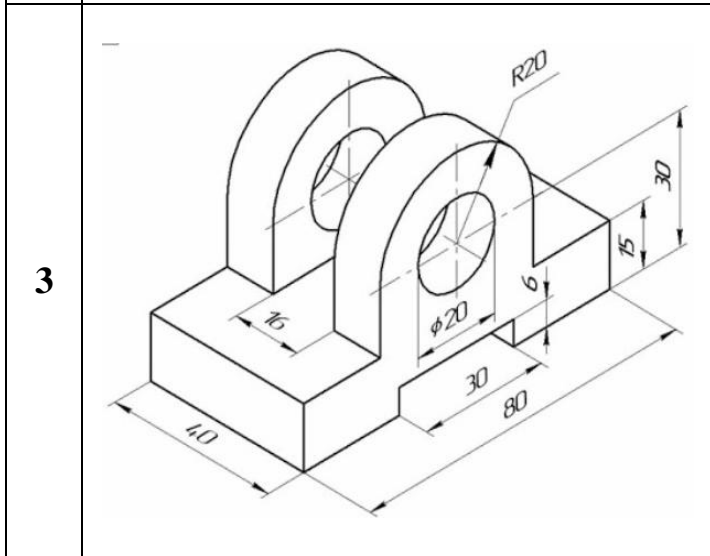
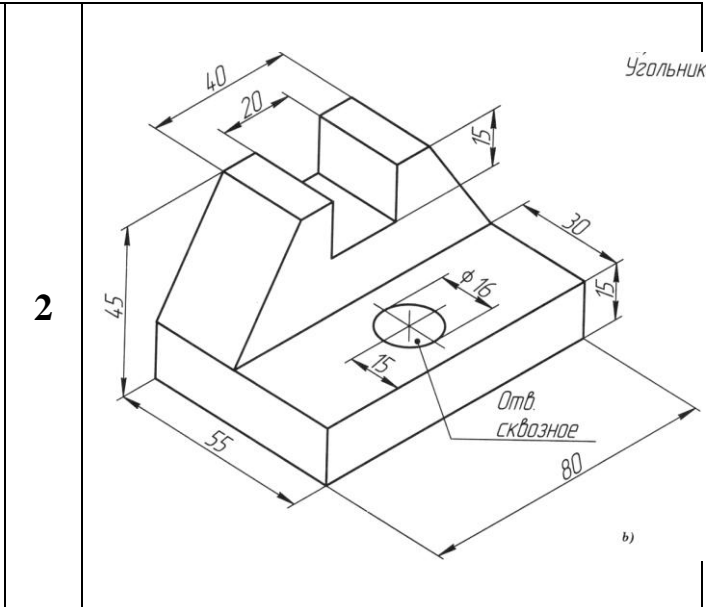
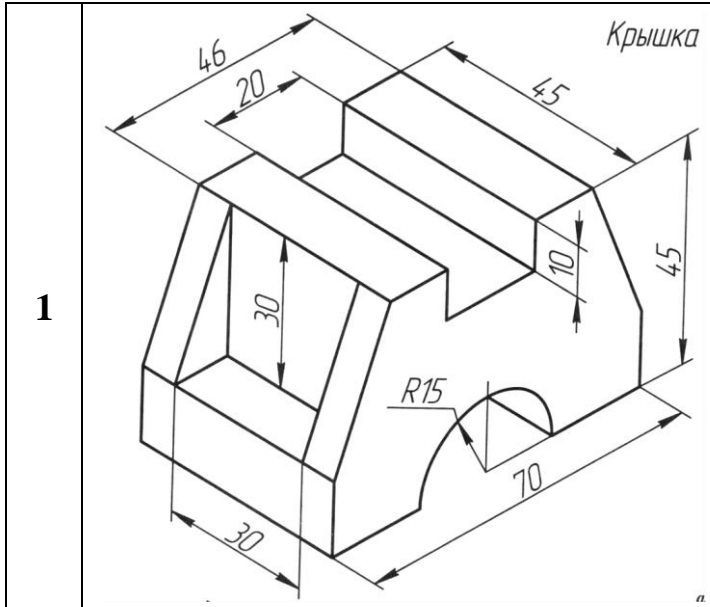

7	<p>Опора. Сталь</p>	8	<p>Карус Сталь</p>
9	<p>Опора</p> <p>• Размер для справок</p> <p>а)</p>	10	
11		12	

